

# Allgemeines Nutfräsen, für weiche Schnitte

Nutfräsen gerader Nutformen. Weiches Eintauchen in den Werkstückstoff und bessere Oberflächen durch optimierte Schneidengeometrie. Geeignet ab Bohrungsdurchmesser 35,0 mm.

# General Groove Milling, for smooth cuts

General groove milling. With a new cutting edge geometry for very smooth cuts and better surface quality. For use in bores as of minimum bore diameter 35,0 mm.

Schnittwerte (Start) // Cutting parameters (start)		
fzm <b>0,04 mm</b>	hmax <b>0,05 mm</b>	Vc <b>Seite/Page 638</b>
Passende Klemmhalter auf Seite // Suitable toolholders on page <b>556, 557, 558, 559, 560, 561, 562, 563, 564</b>		
Vergleichbare Werkzeuge auf Seite // Similar tools on page <b>461</b>		
Bitte Hinweise im Anhang beachten // Please read add. notes <b>ALL (Seite/Page 645), H01 (Seite/Page 646), H05 (Seite/Page 648)</b>		

SP

Legende

HM

Legend

650

Scan QR-Code

Oder besuchen Sie // Or Visit [www.simtek.info/cp/1136](http://www.simtek.info/cp/1136)

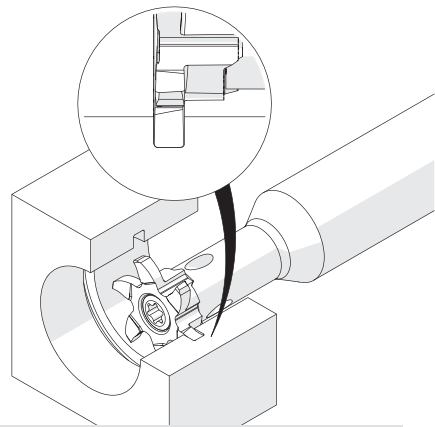
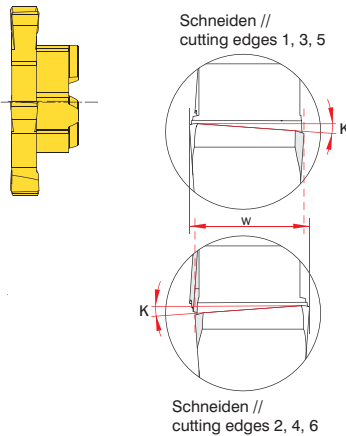
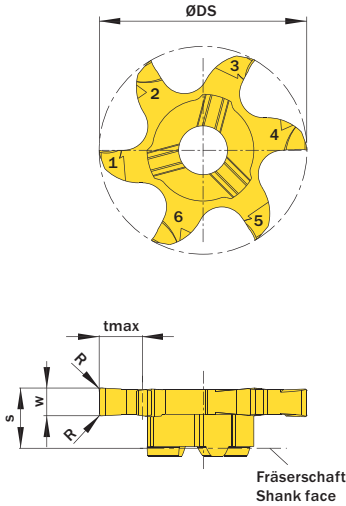

Illustration zeigt beispielhafte Anwendungsmöglichkeit mit ähnlichem Werkzeug.  
Image shows exemplary application possibility with similar tool.

Abbildung zeigt / Drawing shows: V06.0300.020.22 GY

w ±0.02 mm	R mm	ØDmin (Min. Bohrung) ØDmin (min. bore) mm	Artikelnummer Part number	Webcode www.simtek.com/webcode	Unsere erste Wahl Our first choice P M K N S	tmax mm	s ±0.02 mm	ØDS mm	Anzahl Schneiden Number of cutting edges	Connectcode www.simtek.com/code
▼ ØDmin (Min. Bohrung) // ØDmin (min. bore) = 35,0 mm										
2,0	0,2	35,0	<b>V06.0200.020.35 GY</b>	AYF5	X800 GT42	10,0	6,2	34,7	6	VD14.0 VD14.3
2,5	0,2	35,0	<b>V06.0250.020.35 GY</b>	AYF6	X800 GT42	10,0	6,2	34,7	6	VD14.0 VD14.3
3,0	0,2	35,0	<b>V06.0300.020.35 GY</b>	AYF7	X800 GT42	10,0	6,2	34,7	6	VD14.0 VD14.3
▼ ØDmin (Min. Bohrung) // ØDmin (min. bore) = 37,0 mm										
1,5	0,1	37,0	<b>V06.0150.010.37 GY</b>	AZDZ	X800 GT42	12,0	6,2	36,7	6	VD12.0
2,0	0,2	37,0	<b>V06.0200.020.37 GY</b>	AX0H	X800 GT42	12,0	6,2	36,7	6	VD12.0

Bestellbeispiel // Order example: **V06.0300.020.35 GY X800** (X800 = Schneidstoff // Grade)

simmill AX  
simmill PMX  
simmill PX  
simmill SX  
simmill UX  
simmill VX  
simmill H2  
simmill K2  
simmill MX  
simmill OS  
Index