

Einstecken und Profildrehen, Vollradius

Vollradiusnuten, CNC-Konturdrehen. Ausführung „U“ für Messing, Kupferlegierungen und andere kurzspanende Werkstoffe. Ausführung „S“ für den universellen Einsatz.

Grooving and Profiling, Full Radius

Full radius, CNC profiling. Version „U“ for brass, copper-base alloys and short-chipping materials. Version „S“ for a very wide variety of workpiece materials.

Schnittwerte (Start) // Cutting parameters (start)

f	Vc
0,02 mm/U	Seite/Page 429

Passende Klemmhalter auf Seite // Suitable toolholders on page 277



 Legende Legend **289**
 Scan QR-Code Oder besuchen Sie // Or Visit www.simtek.info/cp/1076

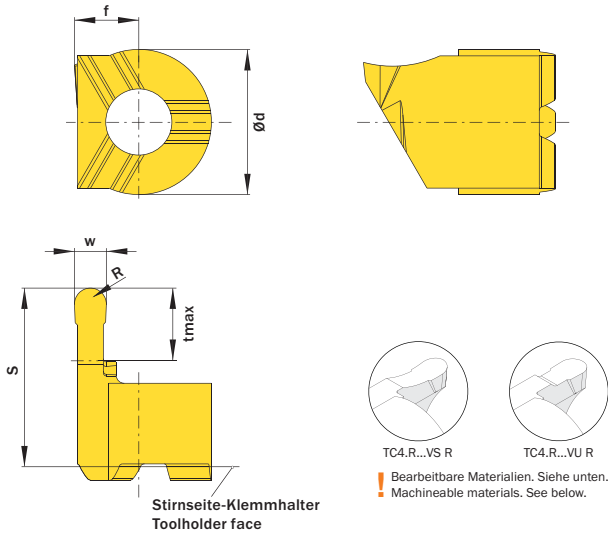

Stirnseite-Klemmhalter
Toolholder face

Abbildung zeigt / Drawing shows: TC4.100.050.030 VS R

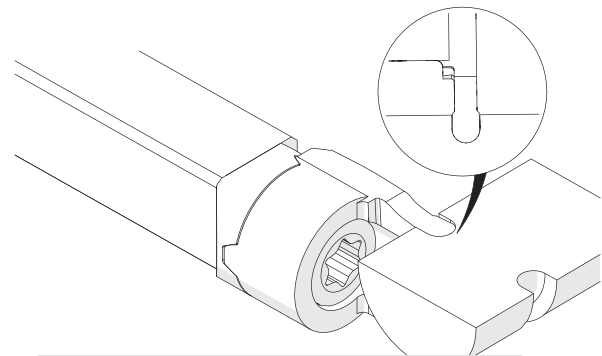

Illustration zeigt beispielhafte Anwendungsmöglichkeit mit ähnlichem Werkzeug.
Image shows exemplary application possibility with similar tool.

w ^{+0,03}	R	tmax	Artikelnummer Part number	Webcode www.simtek.com/webcode	Unsere erste Wahl Our first choice	Ød	f	S	Connectcode www.simtek.com/code
mm	mm	mm			P K M N S	mm	mm	mm	
1,0	0,5	3,0	TC4.100.050.030 VS R/L	R AXQN L AXQP	X808 X408	9,0	4,0	11,0	R TC4.R L TC4.L
1,0	0,5	3,0	TC4.100.050.030 VU R/L	R AYQV L AYQU	X808 X408	9,0	4,0	11,0	R TC4.R L TC4.L

Bestellbeispiel // Order example: **TC4.100.050.030 VU R X808** (R = Rechte Ausführung // Right hand version, X808 = Schneidstoff // Grade)

TC4...VS R: Für die Bearbeitung eines breiten Materialspektrums // For a wide variety of workpiece materials.

TC4...VU R: Für die Bearbeitung von Messing, Kupferlegierungen und anderen kurzspanenden Werkstoffen.
For brass, copper-based alloys and short-chipping materials