

Ausdrehen

Geeignet ab Bohrungsdurchmesser 5,9 mm.

Boring

For use in bores as of minimum bore diameter 5,9 mm.

Schnittwerte (Start) // Cutting parameters (start)

f	Vc
0,02 mm/U	Seite/Page 429

Passende Klemmhalter auf Seite // Suitable toolholders on page

28, 31, 36, 42, 45, 50, 51, 53, 55, 56, 58, 61, 62, 64, 65, 66, 67, 68, 69

Vergleichbare Werkzeuge auf Seite // Similar tools on page

70



SP
HM
R

Legende
Legend **139**

Scan
QR-Code

Oder besuchen Sie // Or Visit
www.simtek.info/cp/1074

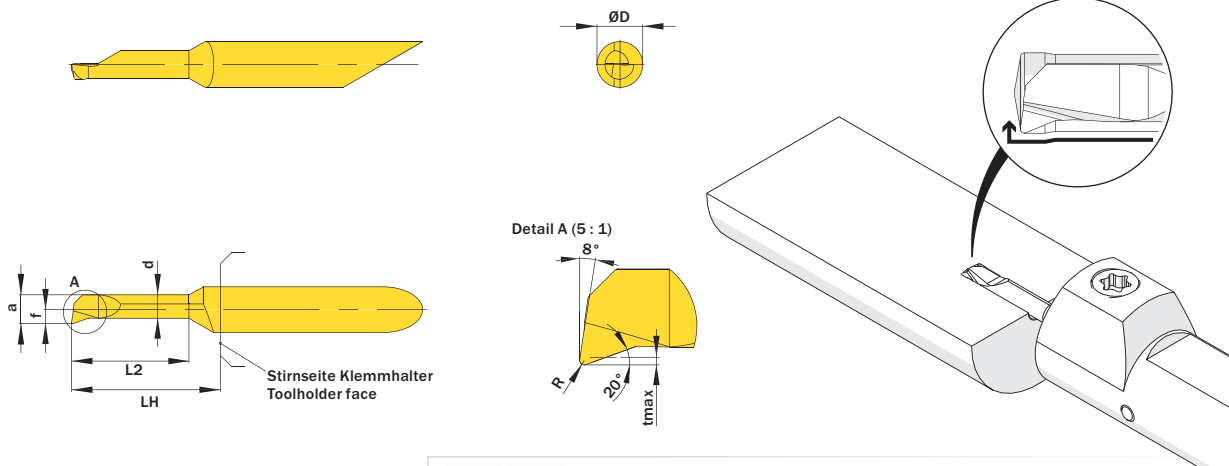

Mehr Informationen zur Kühlmittelzufuhr finden Sie auf Seite 22
Additional information about through coolant supply on page 22

ØD	L2	ØDmin (Min. Bohrung) ØDmin (min. bore)	R	Kühlmittelzufuhr Through coolant supply	Artikelnummer Part number	Webcode www.simtek.com/webcode	Unsere erste Wahl Our first choice	a	d	f	LH	tmax	Connectcode www.simtek.com/code
mm	mm	mm	mm				P K M N S	mm	mm	mm	mm	mm	

◀ Fortgesetzte Tabelle
Continued Table

Verwandte Werkzeuge finden Sie auch auf der vorhergehenden Seite!
Related items can be found on the previous page as well!

6,0	35,6	5,9	0,2	+	A06.1830.35.59.20 YR/L	R AXH6	L AXH5	X800	X400	5,65	4,95	2,95	38,0	0,4	R	A06.R	L	A06.L
6,0	40,6	5,9	0,2	+	A06.1830.40.59.20 YR/L	R AXH8	L AXH7	X800	X400	5,65	4,95	2,95	43,0	0,4	R	A06.R	L	A06.L
6,0	45,7	5,9	0,2	+	A06.1830.45.59.20 YR		A2AG	X800	X400	5,65	4,95	2,95	48,0	0,4		A06.R		

Verwandte Werkzeuge finden Sie auch auf der folgenden Seite!
Related items can be found on the following page as well!

Fortgesetzte Tabelle
Continued Table ▶

Bestellbeispiel // Order example: **A06.1830.35.59.20 YR X800** (R = Rechte Ausführung // Right hand version, X800 = Schneidstoff // Grade)