

Feinausdrehen

Ausspindeln von Bohrungen auf precium Feinausdrehwerkzeugen.
 Passende Adapter auf Seite 604.

Fine Boring

Fine boring on precium fine bore units. Suitable adaptor on page 604.

Passende Klemmhalter auf Seite // Suitable toolholders on page **635**

Bitte Hinweise im Anhang beachten // Please read add. notes
ALL (Seite/Page 645)



SP
HM **R**

Legende
 Legend **650**



Scan
 QR-Code

Oder besuchen Sie // Or Visit
www.simtek.info/cp/1010

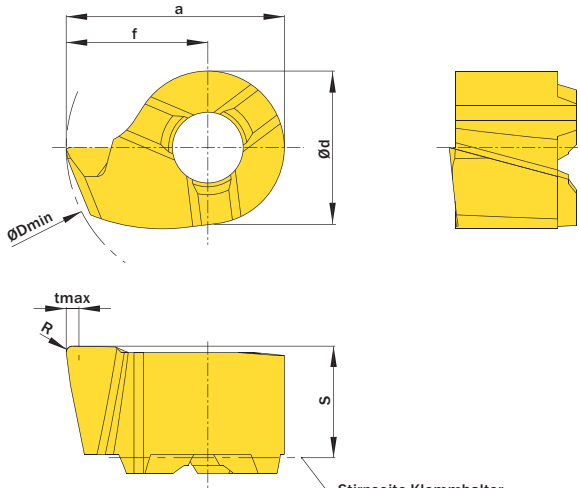

Stirnseite Klemmhalter
 Toolholder face

Mehr Informationen unter www.precium.de
 More information on www.precium.de

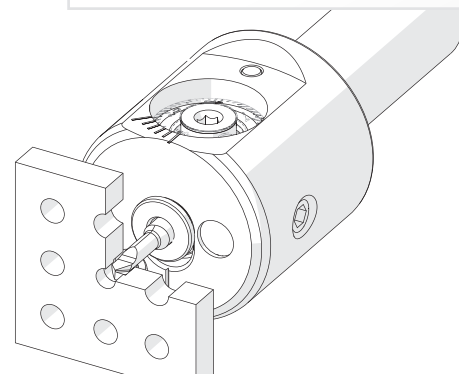

Illustration zeigt beispielhafte Anwendungsmöglichkeit mit ähnlichem Werkzeug.
 Image shows exemplary application possibility with similar tool.

Abbildung zeigt / Drawing shows: D07.0445.20.09 YR

f	R	ØDmin (Min. Bohrung) ØDmin (min. bore)	Artikelnummer Part number	Webcode www.simtek.com/webcode	Unsere erste Wahl Our first choice	a	Ød	S	tmax	Connectcode www.simtek.com/code
mm	mm	mm			P M K N S	mm	mm	mm	mm	
▼ ØDmin (Min. Bohrung) // ØDmin (min. bore) = 6,9 mm										
3,45	0,2	6,9	D07.0345.20.07 YR	AW1H	X800 GT42	5,85	4,8	3,5	0,4	MOS.D07
▼ ØDmin (Min. Bohrung) // ØDmin (min. bore) = 7,9 mm										
3,95	0,2	7,9	D07.0395.20.08 YR	AW1J	X800 GT42	6,35	4,8	3,5	0,4	MOS.D07
▼ ØDmin (Min. Bohrung) // ØDmin (min. bore) = 8,9 mm										
4,45	0,2	8,9	D07.0445.20.09 YR	AW1K	X800 GT42	6,85	4,8	3,5	0,4	MOS.D07
▼ ØDmin (Min. Bohrung) // ØDmin (min. bore) = 9,9 mm										
4,95	0,2	9,9	D10.0495.20.10 YR	AW1N	X800 GT42	8,45	7,0	3,9	0,4	MOS.D10
▼ ØDmin (Min. Bohrung) // ØDmin (min. bore) = 11,9 mm										
5,95	0,2	11,9	D10.0595.20.12 YR	AW1P	X800 GT42	9,45	7,0	3,9	0,4	MOS.D10
▼ ØDmin (Min. Bohrung) // ØDmin (min. bore) = 13,9 mm										
6,95	0,2	13,9	D10.0695.20.14 YR	AW1Q	X800 GT42	10,45	7,0	3,9	0,4	MOS.D10

Bestellbeispiel // Order example: **D10.0695.20.14 YR X800** (R = Rechte Ausführung // Right hand version, X800 = Schneidstoff // Grade)

simmill AX
 simmill PMX
 simmill PX
 simmill SX
 simmill UX
 simmill VX
 simmill H2
 simmill K2
 simmill MX
 simmill OS
 Index