

# Klemmhalter, Innenbearbeitung, Rundschaft

Rundschaft mit innerer Kühlmittelzufuhr für die Größe A04.  
Mit speziellen Kühlmittelauslässen für rechte und linke Schneidwerkzeuge.

# Toolholder, Internal Applications, Round Shank

Round shank with through coolant for size A04.  
With special through coolant design for right and left hand inserts.

Anzugsmoment (Schraube) // Tightening torque (screw)

**7,0 Nm**

Bitte Hinweise im Anhang beachten // Please read add. notes

**MASTER (Seite/Page 137)**



Legende  
Legend

**139**



Scan  
QR-Code

Oder besuchen Sie // Or Visit  
[www.simtek.info/cp/952](http://www.simtek.info/cp/952)

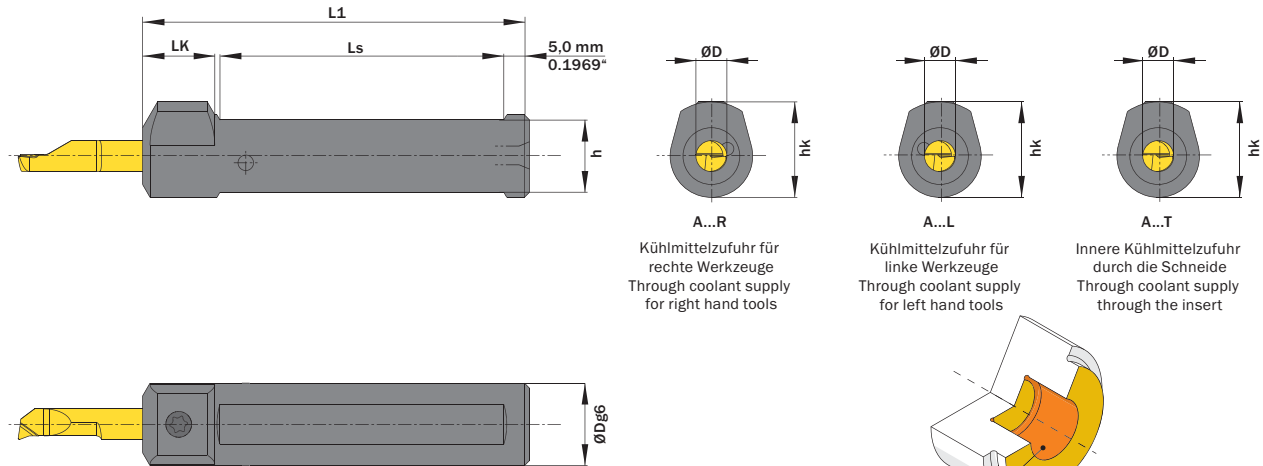

**A...R**  
Kühlmittelzufuhr für rechte Werkzeuge  
Through coolant supply for right hand tools

**A...L**  
Kühlmittelzufuhr für linke Werkzeuge  
Through coolant supply for left hand tools

**A...T**  
Innere Kühlmittelzufuhr durch die Schneide  
Through coolant supply through the insert

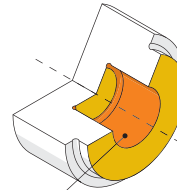

- Hauptsächlich geeignet für diese Flächen  
Mainly designed for these surfaces
- Je nach Schneidplatte ebenfalls möglich  
Also possible depending on insert type

ØD	ØDg6	Artikelnummer Part number	Webcode www.simtek.com/webcode	h	hk	L1	LK	Ls	Anzahl Spannlflächen Number of flats	Schraube Screw	Schraubenschlüssel Screw driver	Connectcode www.simtek.com/code
mm	mm			mm	mm	mm	mm	mm				

Fortgesetzte Tabelle Continued Table  
Verwandte Werkzeuge finden Sie auch auf der vorhergehenden Seite!  
Related items can be found on the previous page as well!

▼ ØD = 4,0 mm		▼ ØD = 5,0 mm										
4,0	10,0	<b>A04.0010 R/L</b>	R AUSB L AUSC	8,0	14,5	65,0	14,0	45,0	2	A M6x7,5 T15F	T15F	R A04.R L A04.L
4,0	10,0	<b>A04.0010 T</b>	AUSD	8,5	14,5	65,0	14,0	36,0	2	A M6x7,5 T15F	T15F	A04.L A04.R A04T
5,0	10,0	<b>A05.0010 R/L</b>	R AUS9 L AUTA	8,0	15,0	65,0	14,0	45,0	2	A M6x7,5 T15F	T15F	R A05.R L A05.L
5,0	10,0	<b>A05.0010 T</b>	AUTB	8,5	15,0	65,0	14,0	36,0	2	A M6x7,5 T15F	T15F	A05.L A05.R A05T

Verwandte Werkzeuge finden Sie auch auf der folgenden Seite!  
Related items can be found on the following page as well!

Fortgesetzte Tabelle Continued Table

Bestellbeispiel // Order example: **A04.0010 T**