

Whitworth-Rohrgewinde, Vollprofil

Fräsen von Whitworth-Gewinden, Vollprofil.

Whitworth Pipe Thread Milling, full profile

Whitworth pipe thread milling, full profile.

Schnittwerte (Start) // Cutting parameters (start)

fzm 0,03 mm	hmax 0,04 mm	Vc Seite/Page 638
-----------------------	------------------------	-----------------------------

Passende Klemmhalter auf Seite // Suitable toolholders on page
529, 530, 531, 532, 533

Vergleichbare Werkzeuge auf Seite // Similar tools on page
468

Bitte Hinweise im Anhang beachten // Please read add. notes
ALL (Seite/Page 645), H03 (Seite/Page 647)



SP Legende
HM Legend

650



Scan
 QR-Code

Oder besuchen Sie // Or Visit
www.simtek.info/cp/878

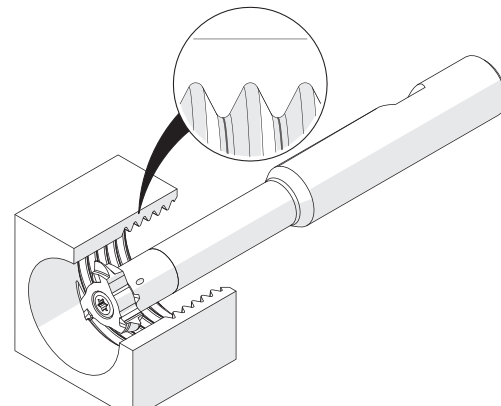
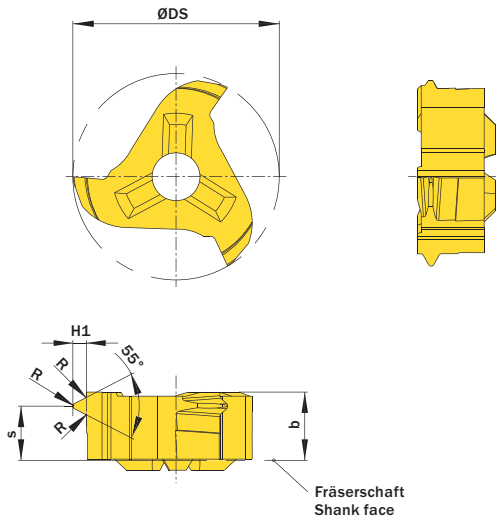

Illustration zeigt beispielhafte Anwendungsmöglichkeit mit ähnlichem Werkzeug.
 Image shows exemplary application possibility with similar tool.

Abbildung zeigt / Drawing shows: U18.BS14.02 M

Gang/Zoll Threads/Inch	Artikelnummer Part number	Webcode www.simtek.com/webcode	Unsere erste Wahl Our first choice		b	R	S	H1	ØDS	Ab Gewindegröße As of thread size	Alternativ ab Nenn Durchmesser Alternativ as of nominal diameter	Anzahl Schneiden Number of cutting edges	Connectcode www.simtek.com/ccode
			P	M									
11	U18.BS11.02 M	AS07	X800	GT42	5,85	0,32	4,4	1,48	17,7	G 1"	25,6	3	UD09.0 UD12.0 UD13.0
14	U18.BS14.02 M	AS06	X800	GT42	5,85	0,25	4,6	1,16	17,7	G 3/4"	24,0	3	UD09.0 UD12.0 UD13.0
19	U18.BS19.02 M	AS05	X800	GT42	5,85	0,18	4,9	0,86	17,7	-	22,8	3	UD09.0 UD12.0 UD13.0

Bestellbeispiel // Order example: **U18.BS11.02 M X800** (X800 = Schneidstoff // Grade)

simmill AX
 simmill PMX
 simmill PX
 simmill SX
 simmill UX
 simmill VX
 simmill H2
 simmill K2
 simmill MX
 simmill OS
 Index