

## Fräserschaft, für Spannzangenfutter (DIN 6499)

Für Spannzangenfutter nach DIN6499-A.

## Milling cutter shank, for collet chucks (DIN6499)

For collet chucks according to DIN6499-A.

Anzugsmoment (Schraube) // Tightening torque (screw)

**1,2 Nm**

Vergleichbare Werkzeuge auf Seite // Similar tools on page  
**472**

Bitte Hinweise im Anhang beachten // Please read add. notes  
**ALL (Seite/Page 645)**



**TW**  
**ST**

Legende  
Legend

**650**



Scan  
QR-Code

Oder besuchen Sie // Or Visit  
[www.simtek.info/cp/452](http://www.simtek.info/cp/452)

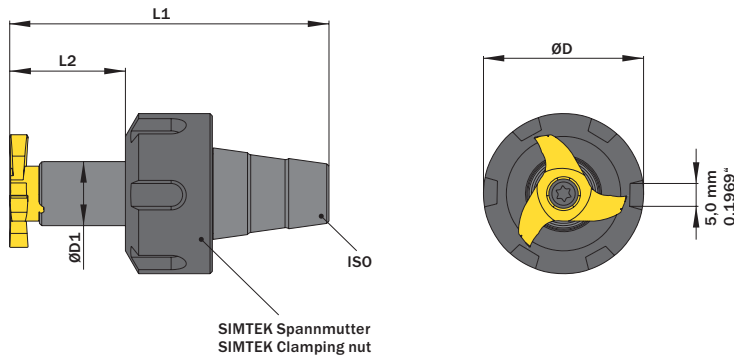

SIMTEK Spannmutter  
SIMTEK Clamping nut

Fräserschaft ist nur mit passender Spannmutter verfügbar.  
Spannmutter ist auch einzeln als Ersatzteil verfügbar.  
Milling cutter shank is only available together with clamping nut.  
Clamping nut is available as a spare part.

Für Spannzange For collet chuck	ØD1	L2	Artikelnummer Part number	Webcode <a href="http://www.simtek.com/webcode">www.simtek.com/webcode</a>	Spannmutter Clamping nut	Gewinde Spannmutter Thread clamping nut	ØD	L1	Schraube Screw	Schraubenschlüssel Screw driver	Connectcode <a href="http://www.simtek.com/code">www.simtek.com/code</a>
	mm	mm					mm	mm			
ER11	6,0	16,0	<b>P10.ER11.06.16</b>	AJFH	PER11.12.19	M14x0,75	19,0	36,3	P M2,6x8 T8F	T8F	PD06.0
ER11	6,0	16,0	<b>P10.ER11.06.16.B</b>	AVMP	PER11.12.16	M13x0,75	16,0	36,3	P M2,6x8 T8F	T8F	PD06.0

Bestellbeispiel // Order example: **P10.ER11.06.16**