

Gewindedrehen, Metrisches ISO Vollprofil

Herstellung des vollständigen Gewindeprofils mit erforderlicher Tiefe.

Threading, Metric ISO Full Profile

For a complete thread profile with correct depth.

| |
|--|
| Schnittwerte (Start) // Cutting parameters (start) |
| Anzahl Durchgänge // Number of passes 10 - 16 |
| Empf. Zustellungsart // Recom. infeed method Modifizierte einseitige Flankenzustellung // Modified one-sided flank infeed (Seite/Page 447) |
| Vc Seite/Page 442 |

Passende Klemmhalter auf Seite // Suitable toolholders on page
171, 172, 173, 178, 180, 181

SP

HM

R

Legende Legend **238**

Scan QR-Code Oder besuchen Sie // Or Visit www.simtek.info/cp/823



Abbildung zeigt / Drawing shows: D11.0815.02 MR

| HC | Steigung TP Pitch TP | Artikelnummer Part number | Webcode www.simtek.com/webcode | Empfohlene Schneidstoffe Recommended cutting grades | a | b | Ød | HA | HB | ØDmin (Min. Bohrung) ØDmin (min. bore) | f | S | Connectcode www.simtek.com/code |
|---|-------------------------|------------------------------|-----------------------------------|---|------|------|-----|-------|-------|---|-----|------|------------------------------------|
| mm | mm | | | Tagessaktuelle Verfügbarkeit und Preise finden Sie auf www.simtek.com/webcode You can find current availability and prices on www.simtek.com/webcode | mm | mm | mm | mm | mm | mm | mm | mm | |
| ▼ ØDmin (Min. Bohrung) // ØDmin (min. bore) = 9,0 mm | | | | | | | | | | | | | |
| 0,271 | 0,5 | D09.0205.02.09 MR/L | R AWGT L AWH6 | X800 X400 G79 X500 X400 | 8,6 | 3,65 | 6,2 | 0,325 | 0,054 | 9,0 | 5,5 | 3,25 | D09 |
| 0,541 | 1,0 | D09.0510.02.09 MR/L | R AWGS L AWH5 | X800 X400 G79 X500 X400 | 8,6 | 3,65 | 6,2 | 0,65 | 0,108 | 9,0 | 5,5 | 3,0 | D09 |
| 0,812 | 1,5 | D09.0815.02.09 MR/L | R AWGQ L AWH4 | X800 X400 G79 X500 X400 | 8,6 | 3,6 | 6,2 | 0,974 | 0,162 | 9,0 | 5,5 | 2,8 | D09 |
| 0,947 | 1,75 | D09.0917.02.09 MR/L | R AWGP L AWH3 | X800 X400 G79 X500 X400 | 8,6 | 3,6 | 6,2 | 1,137 | 0,189 | 9,0 | 5,5 | 2,7 | D09 |
| 1,083 | 2,0 | D09.1020.02.09 MR/L | R AWGN L AWH2 | X800 X400 G79 X500 X400 | 8,6 | 3,58 | 6,2 | 1,299 | 0,217 | 9,0 | 5,5 | 2,6 | D09 |
| 1,353 | 2,5 | D09.1325.02.09 MR/L | R AWGM L AWH1 | X800 X400 G79 X500 X400 | 8,6 | 3,56 | 6,2 | 1,624 | 0,271 | 9,0 | 5,5 | 2,5 | D09 |
| 1,624 | 3,0 | D09.1630.02.09 MR/L | R AWGK L AWH0 | X800 X400 G79 X500 X400 | 8,6 | 3,54 | 6,2 | 1,949 | 0,325 | 9,0 | 5,5 | 2,2 | D09 |
| ▼ ØDmin (Min. Bohrung) // ØDmin (min. bore) = 10,0 mm | | | | | | | | | | | | | |
| 0,271 | 0,5 | D10.0205.02.10 MR/L | R ANVA L ADJC | X800 X400 G79 X500 X400 | 9,3 | 3,8 | 7,0 | 0,325 | 0,054 | 10,0 | 5,8 | 3,4 | D10 |
| 0,541 | 1,0 | D10.0510.02.10 MR/L | R ANP1 L ADAV | X800 X400 G79 X500 X400 | 9,3 | 4,0 | 7,0 | 0,65 | 0,108 | 10,0 | 5,8 | 3,2 | D10 |
| 0,812 | 1,5 | D10.0815.02.10 MR/L | R AM2E L AA2U | X800 X400 G79 X500 X400 | 9,3 | 3,9 | 7,0 | 0,974 | 0,162 | 10,0 | 5,8 | 3,0 | D10 |
| 0,947 | 1,75 | D10.0917.02.10 MR/L | R AD6Z L ABYB | X800 X400 G79 X500 X400 | 9,3 | 3,9 | 7,0 | 1,137 | 0,189 | 10,0 | 5,8 | 2,9 | D10 |
| 1,083 | 2,0 | D10.1020.02.10 MR/L | R AADQ L AKFM | X800 X400 G79 X500 X400 | 9,3 | 3,9 | 7,0 | 1,299 | 0,217 | 10,0 | 5,8 | 2,75 | D10 |
| 1,353 | 2,5 | D10.1325.02.10 MR/L | R AAG5 L AMY3 | X800 X400 G79 X500 X400 | 9,3 | 3,8 | 7,0 | 1,624 | 0,271 | 10,0 | 5,8 | 2,5 | D10 |
| 1,624 | 3,0 | D10.1630.02.10 MR/L | R AJXD L AKWA | X800 X400 G79 X500 X400 | 9,3 | 3,8 | 7,0 | 1,949 | 0,325 | 10,0 | 5,8 | 2,45 | D10 |
| ▼ ØDmin (Min. Bohrung) // ØDmin (min. bore) = 11,0 mm | | | | | | | | | | | | | |
| 0,541 | 1,0 | D11.0510.02 MR/L | R AJ3B L AF7P | X800 X400 G79 X500 X400 | 10,7 | 4,3 | 8,0 | 0,65 | 0,108 | 11,0 | 6,7 | 3,6 | D11 |
| 0,812 | 1,5 | D11.0815.02 MR/L | R AESU L APF7 | X800 X400 G79 X500 X400 | 10,7 | 4,3 | 8,0 | 0,974 | 0,162 | 11,0 | 6,7 | 3,3 | D11 |
| 1,083 | 2,0 | D11.1020.02 MR/L | R AF4G L ACVY | X800 X400 G79 X500 X400 | 10,7 | 4,3 | 8,0 | 1,299 | 0,217 | 11,0 | 6,7 | 2,9 | D11 |
| 1,353 | 2,5 | D11.1325.02 MR/L | R AN9M L ACTN | X800 X400 G79 X500 X400 | 10,7 | 4,3 | 8,0 | 1,624 | 0,271 | 11,0 | 6,7 | 2,95 | D11 |
| 1,624 | 3,0 | D11.1630.02 MR/L | R AKVC L AJZG | X800 X400 G79 X500 X400 | 10,7 | 4,3 | 8,0 | 1,949 | 0,325 | 11,0 | 6,7 | 2,9 | D11 |

Verwandte Werkzeuge finden Sie auch auf der folgenden Seite!
Related Items can be found on the following page as well!

Fortgesetzte Tabelle
Continued Table

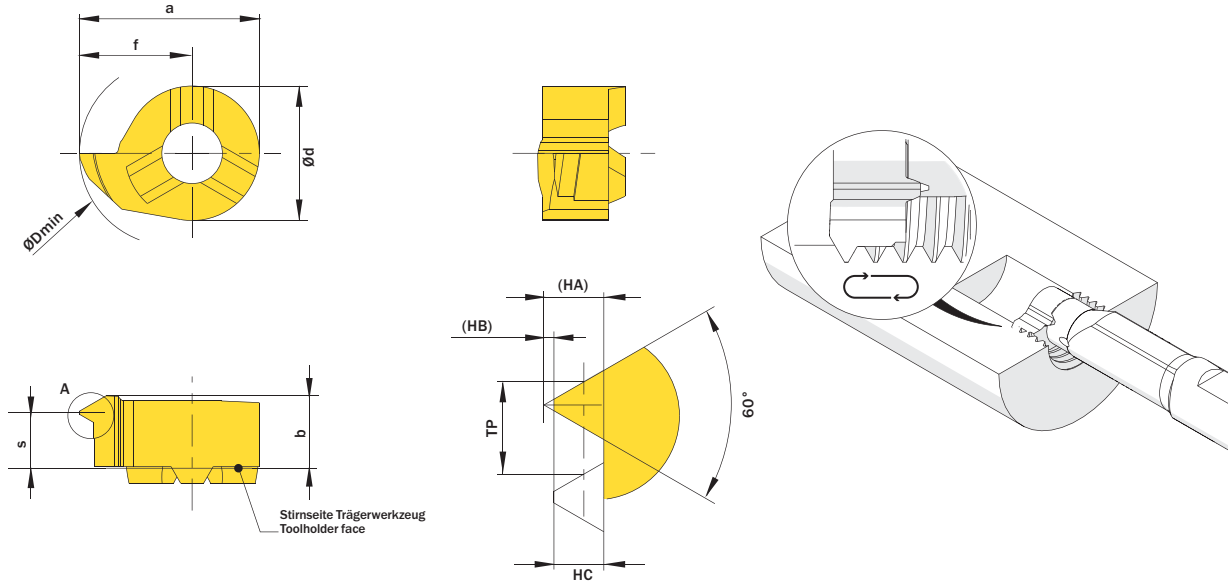
Bestellbeispiel // Order example: **D11.1020.02 MR X800** (R = Rechte Ausführung // Right hand version, X800 = Schneidstoff // Grade)

simturn AX
simturn DX
simturn PX
simturn H2
simturn K2
simturn GX
simturn E3
simturn E12
simturn FX
simturn Decolletage
simturn OA
Index