

# Whitworth-Rohrgewinde, Vollprofil

Fräsen von Whitworth-Rohrgewinden, Vollprofil mit sechs Schneiden und Werkzeug-Schneidkreis ab 9,7 mm.

# Whitworth Pipe Thread Milling, full profile

Whitworth pipe thread milling, full profile with six cutting edges and tooldiameter as of 9,7 mm.

Schnittwerte (Start) // Cutting parameters (start)

fzm <b>0,02 mm</b>	hmax <b>0,03 mm</b>	Vc <b>Seite/Page 638</b>
-----------------------	------------------------	-----------------------------

Passende Klemmhalter auf Seite // Suitable toolholders on page  
**485, 486, 487, 488, 489**

Bitte Hinweise im Anhang beachten // Please read add. notes

**ALL (Seite/Page 645), H03 (Seite/Page 647), H05 (Seite/Page 648)**

SP Legende Legend **650**  
HM  
Scan QR-Code Oder besuchen Sie // Or Visit [www.simtek.info/cp/1253](http://www.simtek.info/cp/1253)

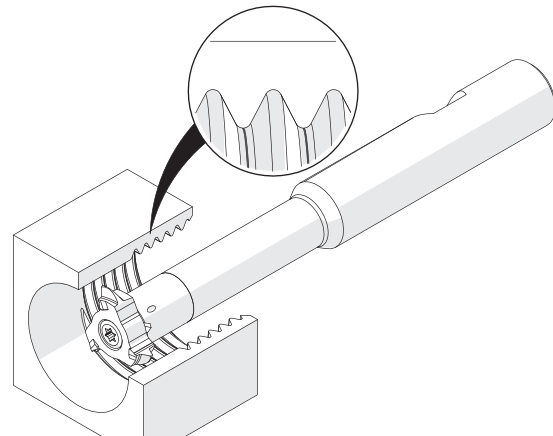
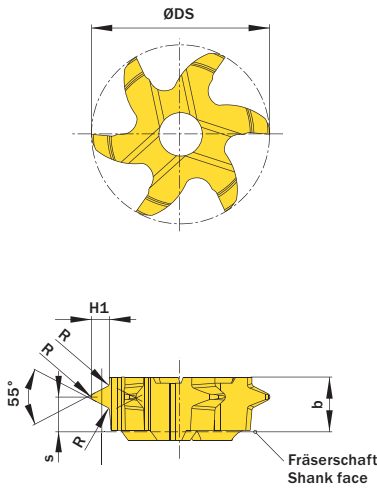

Illustration zeigt beispielhafte Anwendungsmöglichkeit mit ähnlichem Werkzeug.  
Image shows exemplary application possibility with similar tool.

Abbildung zeigt / Drawing shows: P06.1118.14.12 M

H1	Steigung (von) Pitch (as of)	Gang/Zoll Threads./inch	Artikelnummer Part number	Webcode www.simtek.com/webcode	Unsere erste Wahl Our first choice		R	b	S	ØDS	Ab Gewindegröße As of thread size	Alternativ ab Nenndurchmesser Alternativ as of nominal diameter	Anzahl Schneiden Number of cutting edges	Connectcode www.simtek.com/ccode
					P M K N S	S								
0,87	1,34	19	<b>P06.0813.19.10 M</b>	A0Y9	X800	GT42	0,18	3,6	2,5	9,7	G 3/8"	15,1	6	PD06.0 PD07.3
0,87	1,34	19	<b>P06.0813.19.12 M</b>	A09N	X800	GT42	0,18	3,6	2,5	11,7	G 3/8"	15,1	6	PD06.0 PD07.3
1,18	1,81	14	<b>P06.1118.14.12 M</b>	A099	X800	GT42	0,24	3,6	2,3	11,7	G 1/2"	17,5	6	PD06.0 PD07.3

Bestellbeispiel // Order example: **P06.0813.19.12 M X800** (X800 = Schneidstoff // Grade)