

Fräsen von Schwalbenschwanznuten

Schneidkreisdurchmesser ab 15,7 mm mit 6 Schneiden.

Dovetail milling

Tool diameter of 15,7 mm with 6 cutting edges.

Schnittwerte (Start) // Cutting parameters (start)		
fzm 0,02 mm	hmax 0,03 mm	Vc Seite/Page 638

Passende Klemmhalter auf Seite // Suitable toolholders on page
508, 509, 510, 511, 512

Bitte Hinweise im Anhang beachten // Please read add. notes
ALL (Seite/Page 645)

SP Legende
HM Legend

Scan
 Oder besuchen Sie // Or Visit
www.simtek.info/cp/1386

650

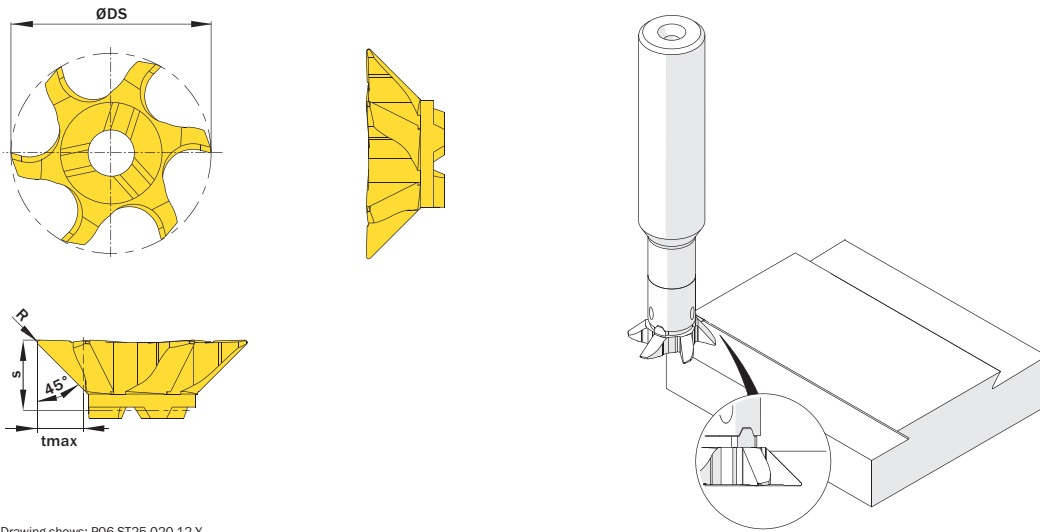

Abbildung zeigt / Drawing shows: P06.ST25.020.12 Y

tmax	R	ØDmin (Min. Bohrung) ØDmin (min. bore)	Artikelnummer Part number	Webcode www.simtek.com/webcode	Unsere erste Wahl Our first choice	S	ØDS	Anzahl Schneiden Number of cutting edges	Connectcode www.simtek.com/code
mm	mm	mm			P M K N S	mm	mm		
2,5	0,2	16,0	S06.ST25.020.16 Y	A03J	X800 GT42	4,5	15,7	6	SD08.0 new

Bestellbeispiel // Order example: **S06.ST25.020.16 Y X800** (X800 = Schneidstoff // Grade)

simmill AX
simmill PMX
simmill PX
simmill SX
simmill UX
simmill VX
simmill H2
simmill K2
simmill MX
simmill OS
Index